



COMPACT 12 DX

GELÄNDEGÄNGIGE SCHERENBÜHNE

Heike

TECHNISCHE EIGENSCHAFTEN Compact 12 DX

Arbeitshöhe	12.15 m
Plattformhöhe	10.15 m
Maximale Tragfähigkeit	450 kg
A Länge	3.17 m
B Breite	1.8 m
C Höhe im eingefahrenen Zustand	2.55 m
Transporthöhe	1.7 m
F Plattformlänge	2.5 m
Plattformlänge mit Ausschub	3.7 m
Plattformausschub	1.2 m
G Plattformbreite	1.54 m
D Radstand	1.87 m
E Bodenfreiheit	27 cm
Reihe von Erweiterungen	1
Fahrgeschwindigkeit	0.8 - 5.5 km/h
Wenderadius - außen	3.5 m
Hebe- und Senkzeit	40 s / 51s
Motor	18.5 kW - 24.8 hp
Maximale Steigfähigkeit	40 %
Reifen - schaumgefüllt	26x12-16.5
Tankkapazität des Hydrauliköls	75 l
Gesamtgewicht	4060 kg

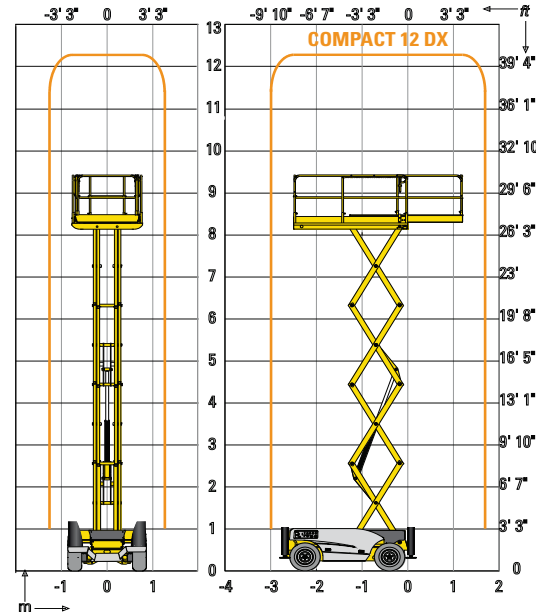

STANDARDAUSSTATTUNG

- Kubota Motor
- Allradantrieb, lenkbare Vorderräder
- Neigungsmesser 3°
- Einseitiger Plattformausschub 1,2 m
- Batterien 12V – 74 Ah
- Abnehmbares Bedienpult auf der Plattform
- Freischaltung der Antriebsmotoren
- Betriebsstundenzähler
- Abschlepp- und Kranösen
- Hydraulische Bremsen
- Manueller Notablass
- Schaumgefüllte Reifen für jedes Gelände
- Automatische Nivellierung der Abstützung
- Seitenschutz
- Hupe
- Anschlagösen für Fallschutz

